



TAF1

Das vielseitige Sitz-System für
Kleinbusse und Transporter,
Behindertentransportwagen,
Rettungswagen und
Krankentransportwagen





TAF 1

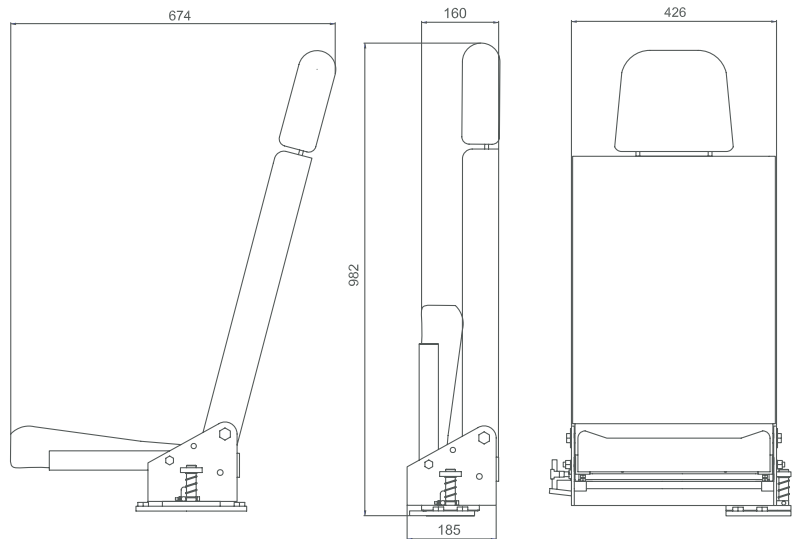

Beschreibung

- hochfest
- Rücken mit zwei Rastpositionen
- integrierter 3-Punkt-Gurt
- höhen- und neigungsverstellbare Kopfstütze - asymmetrische Dreheinheit
- TÜV - geprüft M1

Optionen

- Dreheinheit links
- Dreheinheit rechts
- diverses Zubehör

Anwendungsbereich

- Fahrgastraum in Kleinbussen und Transportern
- ideale Kombination mit Rollstuhlplätzen in Behindertentransportwagen
- Rettungswagen
- Krankentransportwagen

TÜV - geprüft Einbauvarianten

Description

- High rigid
- Backrest adjustable in two positions
- Integrated 3 point seat belt
- Height and angle-adjustable head rest - Asymmetrical turning device
- TÜV - tested M1

Options

- Turning device, left
- Turning device, right
- Various accessories

Areas of use

- Passenger seating in minibuses and vans
- Ideal combined with wheelchair spaces in disabled transport vehicles
- Emergency vehicles
- Ambulances

TÜV - tested installation variants

Description

- Dossier réglable sur deux positions
- Ceinture de sécurité 3 points intégré
- Hauteur et inclinaison de l'appui-tête réglable
- Système de rotation asymétrique
- Testé M1 - TÜV

Exécutions

- Système de rotation gauche
- Système de rotation droite
- Divers accessoires

Champ d'application

- Compartiment passagers minibus et transporteurs
- Idéale combinaison avec les véhicules de transport de fauteuils
- roulants et ambulances

Aménagements testés au TÜV